

بسم الله الرحمن الرحيم

دانشگاه فنی و حرفه ای

دانشکده فنی و حرفه ای دختران شیراز

آموزش مجازی

طراحی الگو ( ۲ )

کارشناسی

مدرس فریبا کوهنورد جهرمی

بهار ۱۳۹۹

## اهداف کلی درس:

شناخت طراحی الگوهای مختلف کت، پالتو، کاپشن و شلوار به روش مولر و توانایی مدل سازی انواع آنها.

سر فصل آموزشی: نظری ۱۶ ساعت، عملی ۴۸ ساعت

۱ - ساخت اساس کت

۲ - ساخت اساس آستین دو تکه کت

۳ - ساخت ۸ مدل کت

۴ - ساخت یقه انگلیسی، انگلیسی دو تکه، انگلیسی بلیزری، شال (۱۰ طرح یقه مدل سازی شود)

۵ - ساخت اساس پالتو (۵ مدل پالتو مدل سازی شود)

۶ - ساخت اساس آستین کیمونو، آستین رگلان و انواع آن

۷ - ساخت اساس شلوار و انواع آن ( ۴ مدل شلوار مدل سازی شود )

۸ - ساخت اساس الگوی شنل و کلاه

۹ - ساخت اساس الگوی کاپشن

## جلسه اول : ساخت اساس کت ( بخش اول اندازه گیری )

اندازه های اصلی: روی بدن اندازه گیری میشود. قد: از فرق سر تا کف پا

دور سینه: برجسته ترین قسمت دور سینه به طور دقیق

دور کمر: گودترین قسمت کمر

دور باسن: برجسته ترین قسمت بدن در پایین تنه به طور افقی و دقیق

قد آستین: از سرشانه تا مچ آستین در حالت دست به کمر

اندازه های فرعی یا کمکی که هم اندازه گیری میشود و یا از طریق محاسبه بدست می آید.

بلندی خط کف حلقه آستین از مهره گردن پشت تا خط زیر حلقه آستین

بلندی بالاتنه پشت از مهره گردن پشت تا کمر

بلندی خط باسن از مهره گردن پشت تا برجسته ترین قسمت باسن

قد لباس مطابق سلیقه

# محاسبه و فرمولهای اندازه های کمکی و فرعی

بلندی خط کف حلقه آستین: یک دهم دور سینه +  $10/5$  سانتی متر

بلندی بالاتنه پشت: یک چهارم قد منهای یک سانتی متر

بلندی خط باسن: بلندی خط حلقه آستین + بلندی بالاتنه پشت

بلندی مرکز سینه جلو: یک چهارم دور سینه +  $2$  تا  $4$  سانتی متر

بلندی بالاتنه جلو: دور سینه  $80$  تا  $90$  = بلندی بالاتنه پشت +  $4$  سانتی متر

دور سینه  $91$  تا  $100$  = بلندی بالاتنه پشت +  $4/5$

دور سینه  $101$  تا  $110$  = بلندی بالاتنه پشت +  $4/5$  + یک دهم تفاوت صد به بالا

دور سینه  $111$  تا  $120$  = بلندی بالاتنه پشت +  $5$  + یک دهم تفاوت صد به بالا

دور سینه  $121$  تا  $130$  = بلندی بالاتنه پشت +  $5/5$  + یک دهم تفاوت صد به بالا

دور سینه  $131$  = بلندی بالاتنه پشت +  $6$  + یک دهم تفاوت صد به بالا

پشت یقه: یک دهم نصف دور سینه +  $2$

تیره پشت: یک هشتم دور سینه +  $5/5$  سانتی متر

گشادی کف حلقه آستین: یک هشتم دور سینه منهای  $1/5$  سانتی متر

کارور سینه جلو یک چهارم دور سینه منهای  $4$  سانتی متر

آزادی لباس: میزان آزادی که برای لباس مشخص می شود بستگی به مدل لباس ، میزان تنگی یا گشادی لباس ، راحتی لباس و جنس پارچه دارد. در اینجا جدول آزادی لباسهای ضخیم ذکر می شود.

پالتوی راسته (بدون کمرست کمر)	پالتوی نیمه گشاد	پالتوی کمر کمرست	کت آزاد	کت با کمرست کمر کم	کت کمر کمرست	
۳-۳/۵ سانتیمتر	۳ سانتیمتر	۲/۵ سانتیمتر	۲-۲/۵ سانتیمتر	۲ سانتیمتر	۱/۵-۲ سانتیمتر	بلندی خط حلقه +
۱/۵-۲ سانتیمتر	۱/۵ سانتیمتر	۱ سانتیمتر	۱-۱/۵ سانتیمتر	۱ سانتیمتر	۱ سانتیمتر	تیره پشت +
۳-۴ سانتیمتر	۳-۳/۵ سانتیمتر	۲/۵-۳ سانتیمتر	۲/۵-۳ سانتیمتر	۲-۳ سانتیمتر	۲ سانتیمتر	گشادی کف حلقه +
۲-۲/۵ سانتیمتر	۲ سانتیمتر	۲ سانتیمتر	۲ سانتیمتر	۲ سانتیمتر	۱/۵-۲ سانتیمتر	کارور سینه +
۶/۵-۸/۵ سانتیمتر	۶/۵-۷ سانتیمتر	۵/۵-۶ سانتیمتر	۵/۵-۶/۵ سانتیمتر	۵-۶ سانتیمتر	۴/۵-۵ سانتیمتر	۱/۴ دور سینه +

اندازه های اصلی و فرعی سایز ۴۰ برای ترسیم اساس کت

دور سینه ۱۰۰

دور کمر ۷۶

دور باسن ۱۰۶

$$\text{بلندی خط حلقه آستین} = ۱۰ + ۱۰/۵ = ۲۰/۵ + ۲ = ۲۲/۵$$

$$\text{بلندی بالاتنه پشت} = ۱۶۴ \times ۴\% = ۴۱ - ۱ = ۴۰$$

بلندی خط باسن = (بلندی خط حلقه آستین بدون اضافات)

$$۶۰/۵ = ۴۰ + ۲۰/۵$$

$$\text{پشت یقه} = ۵۰ \times ۱۰\% = ۵ = ۲ + ۷$$

$$\text{بلندی مرکز سینه} = ۱۰۰ \times ۴\% = ۲۵ + ۲ = ۲۷$$

$$\text{بلندی بالاتنه جلو} = ۴۰ + ۴/۵ = ۴۴/۵$$

$$\text{تیره پشت} = ۱۰۰ \times ۸\% = ۱۲/۵ + ۵/۵ + ۱ = ۱۹$$

$$\text{گشادی کف حلقه} = ۱۲/۵ - ۱/۵ = ۱۱ + ۲ = ۱۳/۵ \text{ یا } ۳$$

$$\text{کارور جلو} = ۲۵ - ۴ = ۲۱ + ۲ = ۲۳$$

کنترل مهم: تیره پشت ۱۹ + گشادی کف حلقه ۱۳/۵ + کارور

جلو ۲۳ = یک دوم دور سینه + ۵ تا ۶ سانتی متر (۵۵/۵)

### اندازه های اصلی:

(اندازه گیری شده روی بدن)

$\frac{1}{8}$	$\frac{1}{4}$	$\frac{1}{2}$		
	۴۱	۸۲	۱۶۴ سانتیمتر	قد
۱۲/۵	۲۵	۵۰	۱۰۰	دور سینه
	۱۹	۳۸	۷۶	دور کمر
		۵۳	۱۰۶	دور باسن
			۵۹	قد آستین

### اندازه های کمکی:

(اندازه گیری شده و محاسبه شده)

آزادی

$$\text{بلندی خط حلقه} = ۲۰/۵ = \text{محاسبه شده} + ۲ = ۲۲/۵$$

$$\text{بلندی بالاتنه پشت} = ۴۰ = \text{اندازه گیری شده}$$

$$\text{بلندی خط باسن} = ۶۰/۵ = \text{اندازه گیری شده}$$

$$\text{قد کت} = ۶۲ = \text{اندازه گیری شده}$$

$$\text{پشت یقه} = ۷ = \text{محاسبه شده}$$

$$\text{بلندی مرکز سینه (۱)} = ۳۴ = \text{اندازه گیری شده} \times \text{پشت یقه} = \text{بلندی مرکز سینه (۲)}$$

$$\text{بلندی مرکز سینه (۲)} = ۲۷$$

$$\text{بلندی بالاتنه پیش (۱)} = ۵۱/۵ = \text{اندازه گیری شده} \times \text{پشت یقه} = \text{بلندی بالاتنه پیش (۲)}$$

$$\text{بلندی بالاتنه پیش (۲)} = ۴۴/۵$$

$$\text{تیره پشت} = ۱۸ = \text{محاسبه شده} + ۱ = ۱۹$$

$$\text{گشادی کف حلقه} = ۱۱ = \text{محاسبه شده} + ۳ - ۲ = ۱۳/۵$$

$$\text{کارور سینه} = ۲۱ = \text{محاسبه شده} + ۲ = ۲۳$$

$$\text{کنترل} = ۵۰ \text{ سانتیمتر} = \frac{1}{4} \text{ دور سینه} + ۵ - ۶ = ۵۵/۵ \text{ سانتیمتر}$$

# ترسیم الگوی اساس کت

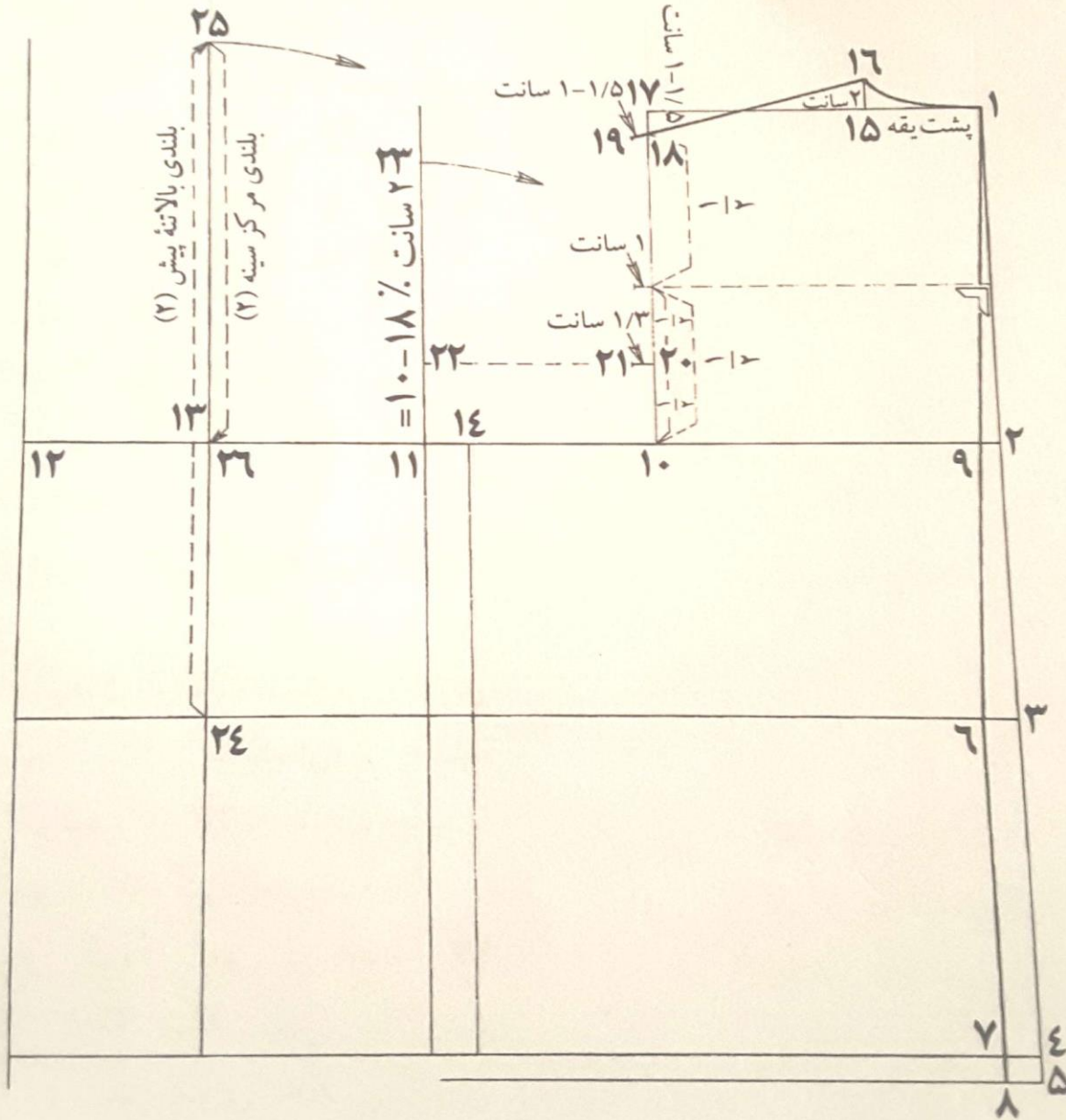

۱-۲ = بلندی خط حلقه استین با آزادی ۲۲/۵

۱-۳ = بلندی بالاتنه پشت ۴۰

۱-۴ = بلندی خط باسن ۶۰/۵

۱-۵ = قد کت

۳-۶ = ۲ سانت

۴-۷ = ۲ سانت

۹ روی خط سینه بدست میاید بعد از وصل (۶ و ۷)

۹-۱۰ = کارور پشت با آزادی ۱۹

۱۰-۱۱ = گشادی کف حلقه استین با آزادی ۱۳/۵

۱۱-۱۲ = کارور جلو با آزادی ۲۳

کنترل: ۹-۱۲ = یک دوم دور سینه + آزادی (۵۵/۵)

۱۲-۱۳ = یک دهم دور سینه + ۵/۵ = (۱۰/۵)

۱۱-۱۴ = ۲ الی ۳ سانت (خطی کمکی برای درز بغل)

۱-۱۵ = پشت یقه ۷

۱۵-۱۶ = ۲ سانت

۱۷ نقطه تقاطع ۱ و ۱۰

۱۷-۱۸ = ۱ تا ۱/۵ سانت

۱۸-۱۹ = ۱ تا ۱/۵

۲۰ = وسط خط ۱۰-۱۸ را پیدا کرده و نیمه پایین را دوباره نصف

میکنیم

۲۰-۱۲ = ۱/۳ سانت

۱۱-۲۳ = خط ۱۰-۱۸ منهای ۲ سانت

۲۴ = نقطه تقاطع ساسون و خط کمر

۲۴-۲۵ = بلندی بالاتنه جلو ۴۴/۵

۲۵-۲۶ = بلندی مرکز سینه ۲۷

ترسیم کمان سرشانه : ۲۷ - ۲۳ = یک دهم نصف دور سینه در اینجا عدد ۵ می باشد  
 سرشانه پشت ۱۶- ۱۹ را اندازه میزنیم منهای یک از ۲۷ به طرف چپ تا روی خط پرگاری نقطه ۲۸ بدست می آید .

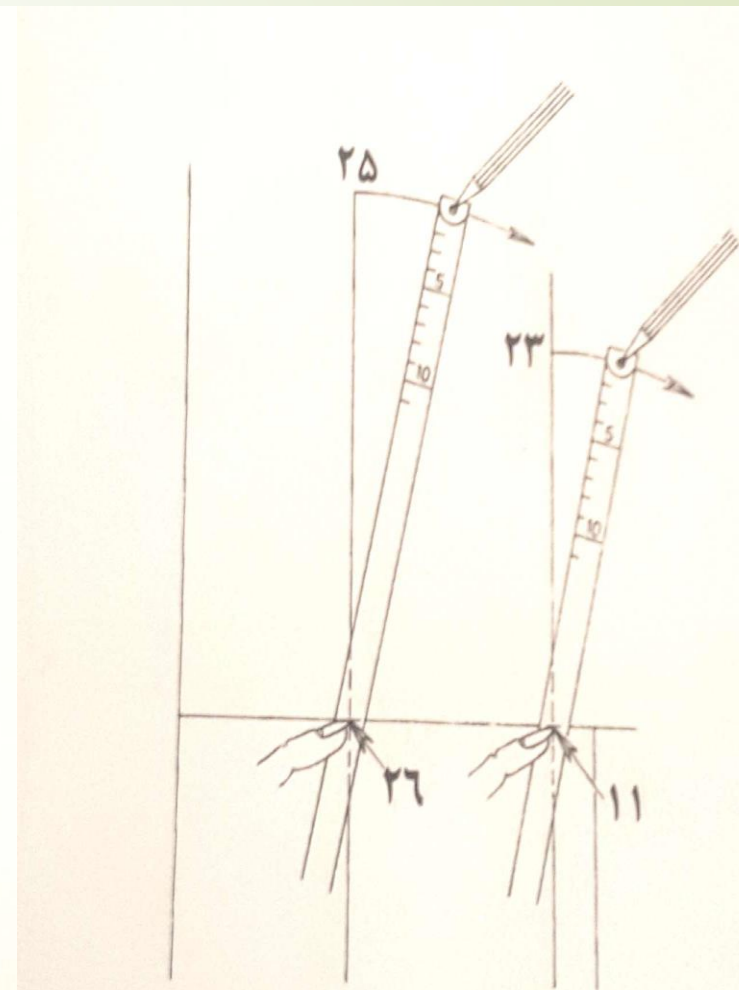
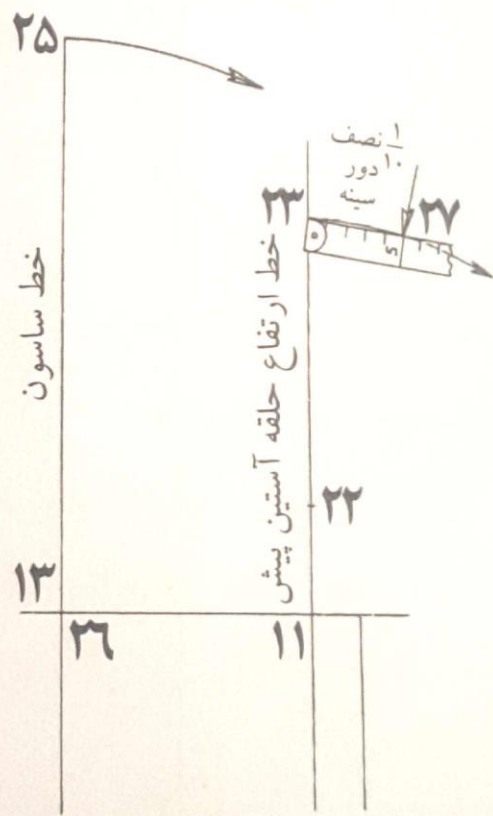
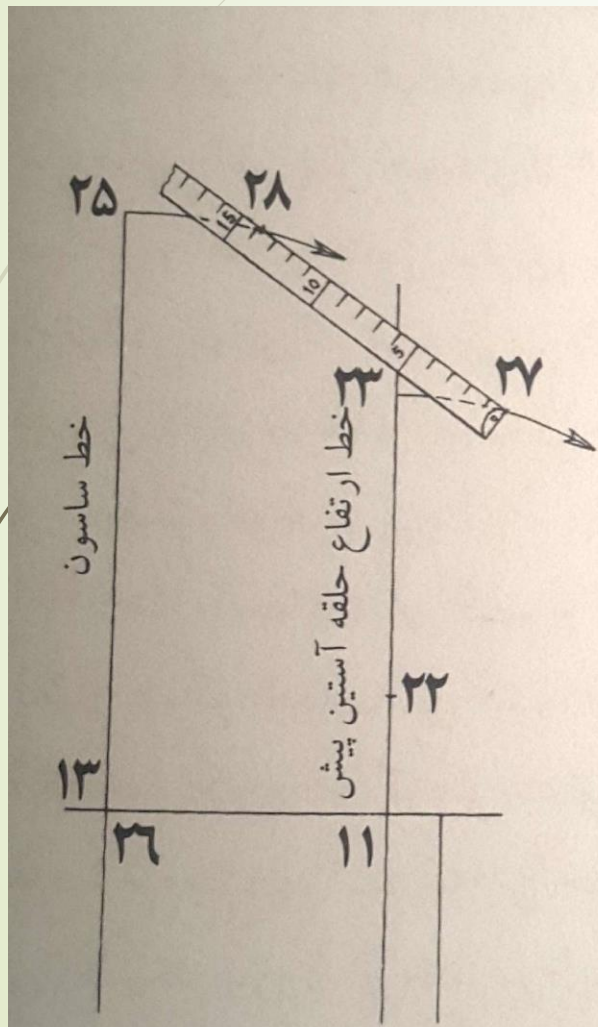



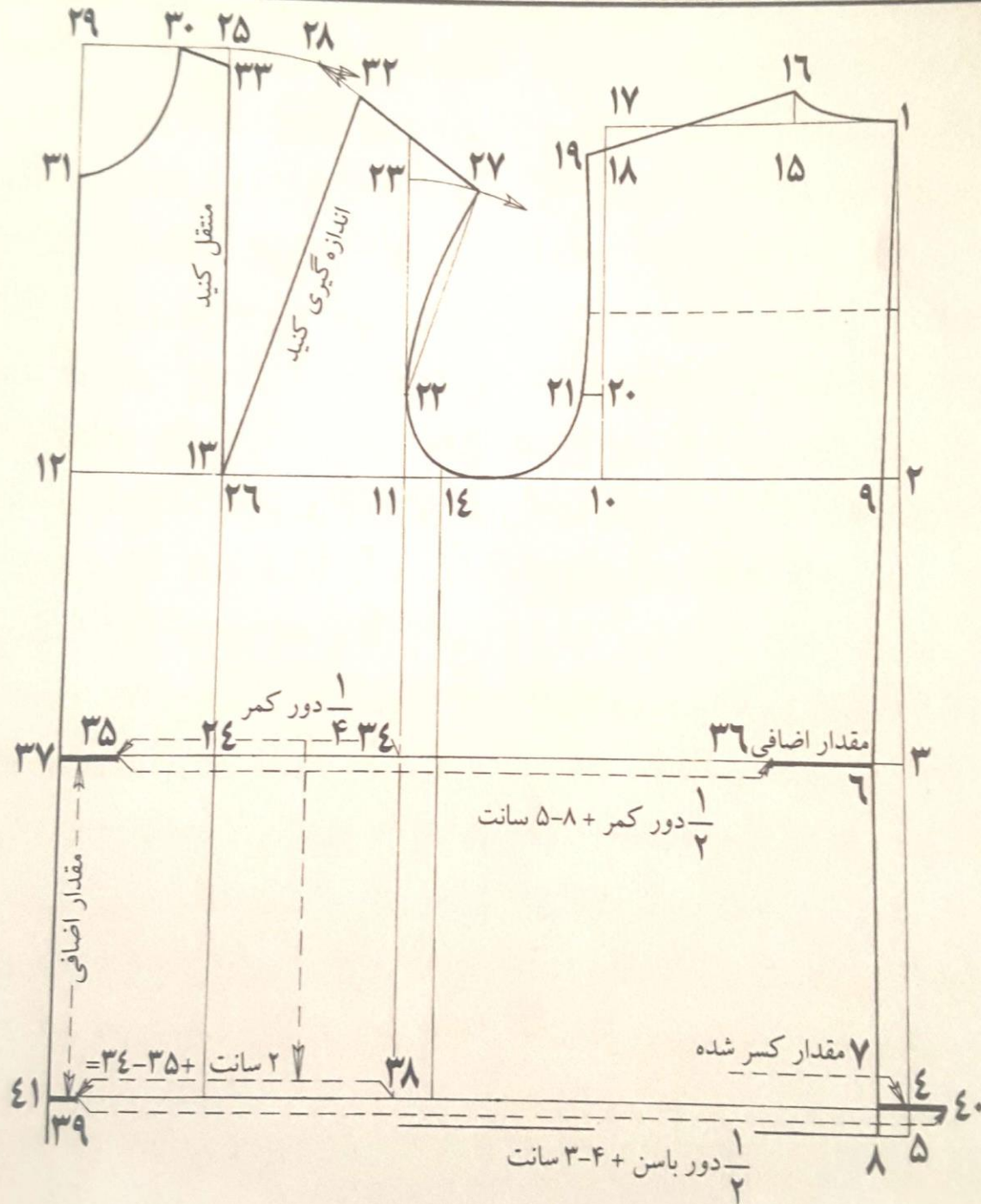

رسم حلقه آستین یک خط کمکی از ۲۷ به ۲۲ می کشیم وسط این خط یک سانت داخل میرویم و حلقه آستین را از ۲۷ به ۲۲ و ۲۱ و تا ۱۹ ادامه می دهیم.

برای طوق یقه ۲۹ مرکز تقاطع ۲۵ با ۱۲ است (۲۹ - ۳۰) برابر است با پشت یقه یعنی ۷ سانت

۲۹ - ۳۱ = پشت یقه + ۱/۵ تا ۲ سانت

رسم ساسون سرشانه جلو مقدار ۲۵

تا ۳۰ را از ۲۸ به طرف ۲۷ علامت میزنیم

نقطه ۳۲ بدست میاد

اندازه ۳۲ به ۲۶ مساوی است با ۲۶ به ۳۳

۳۰ تا ۳۳ و ۳۲ تا ۲۷ سرشانه جلو میباشد.



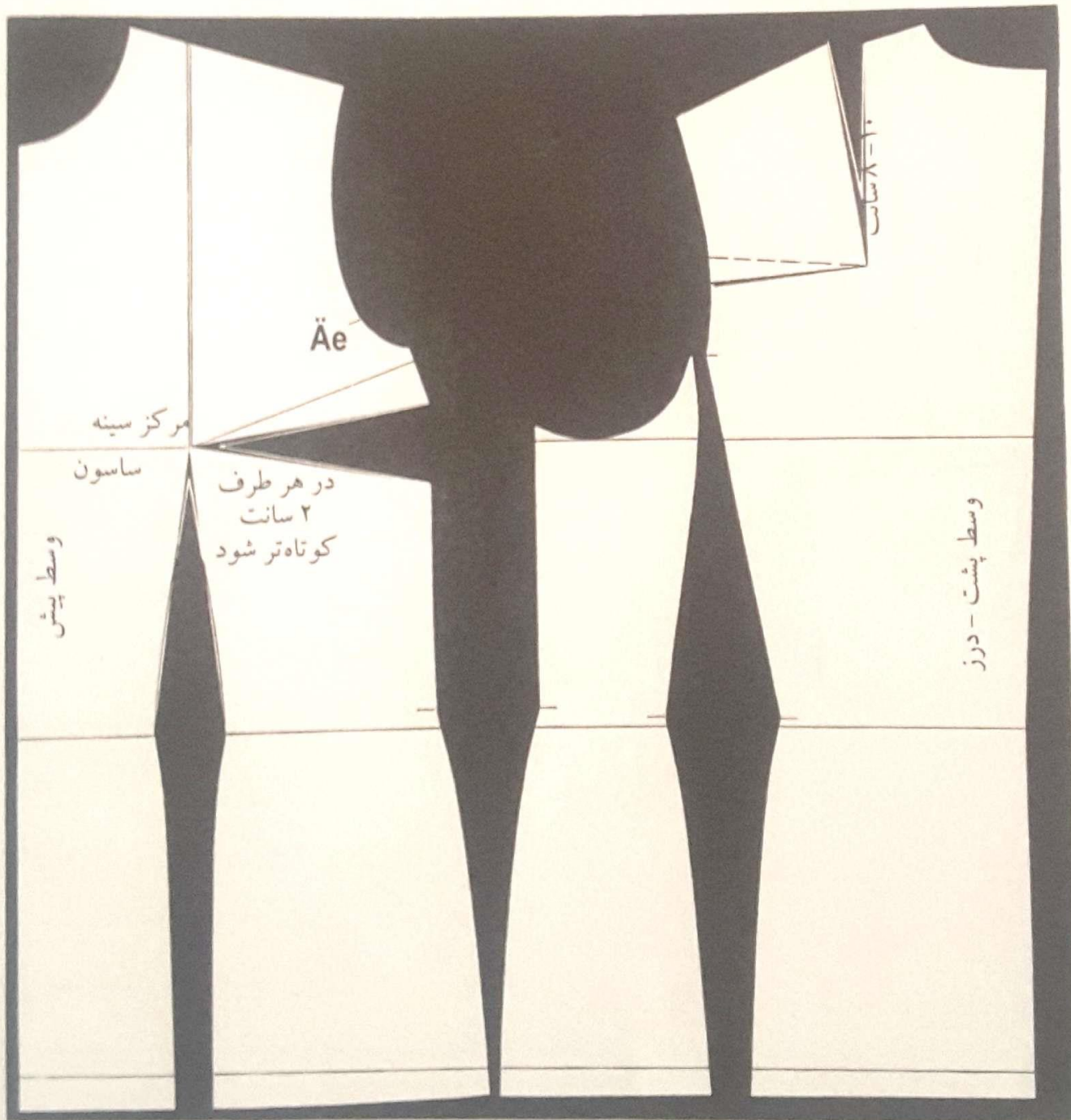

علامت چرت وصل آستین  
 $Ae - 11 =$  یک چهارم گشادی  
 کف حلقه آستین  
 $Ae, h$  در پشت نقطه ۲۱ است  
 جا به جایی ساسون سینه: ساسون  
 سینه را نصف کرده یک ضلع گونیا  
 را روی خط وسط ساسون گذاشته به  
 طوری که زاویه گونیا روی مرکز  
 سینه قرار بگیرد.  
 در امتداد ضلع دیگر می توان خط  
 برش را از درز بغل به مرکز سینه  
 رسم نمود.  
 در اینجا الگوی آماده کت را می  
 بینید.

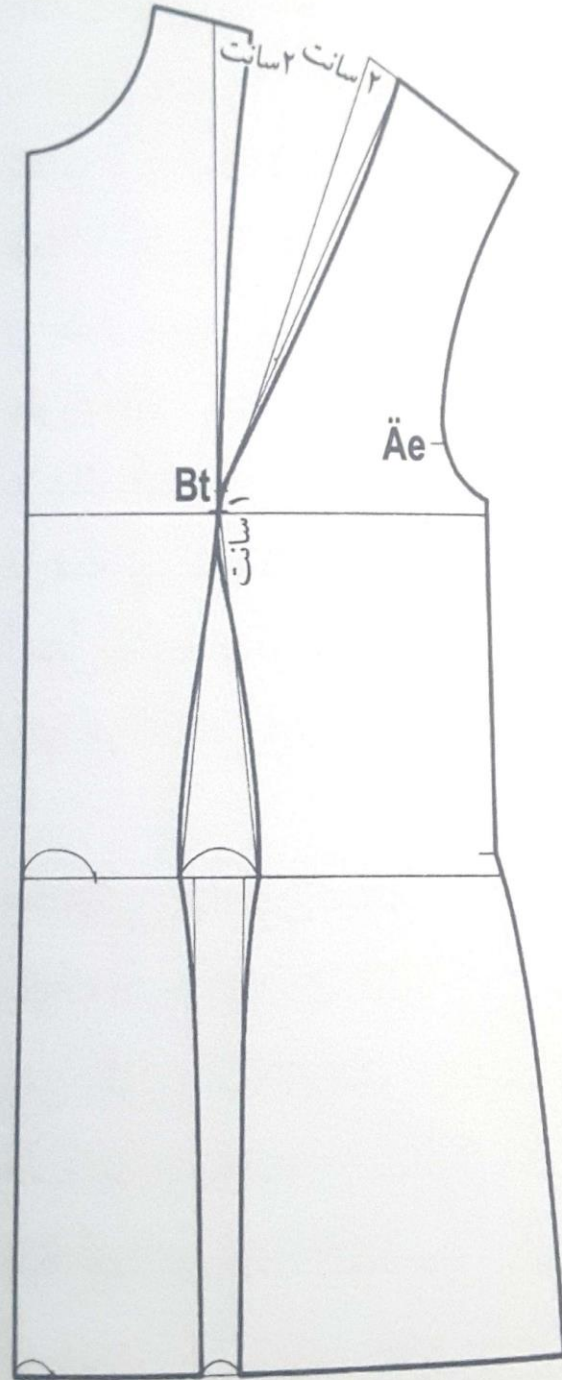
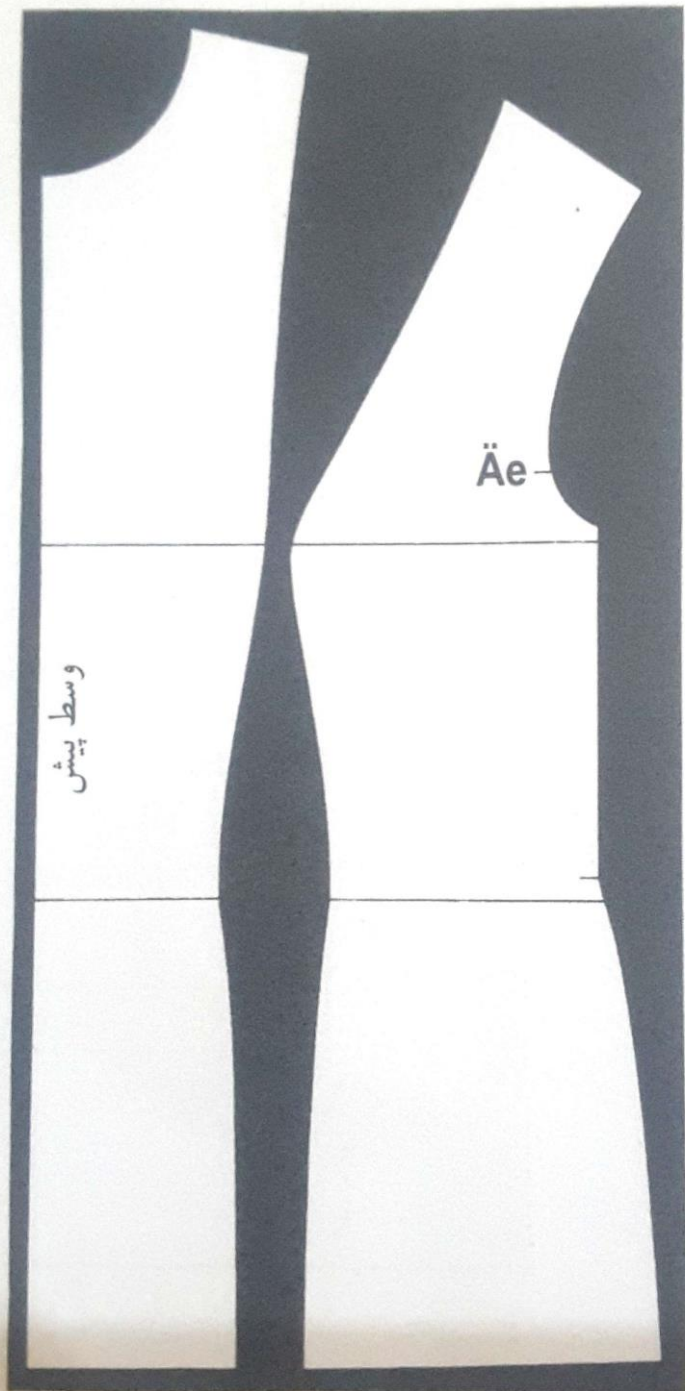

ساسون برش دار یکسره از سرشانه تا  
 پایین کت  
 دو خط ساسون سرشانه جلو ۲ سانت به  
 طرف راست جابه جا می شود. زیرا انجا  
 تقریباً گود ترین قسمت شانه است.  
 در خط سمت راست برش خطی کمی  
 از یک سانت بالاتر از مرکز سینه ترسیم  
 می شود و قسمت بالا کمی گود و به  
 مرکز سینه هدایت و متناسب با فرم بدن  
 تا پایین کت طراحی می شود.



تصویر ۱۹

پایان جلسه اول تاریخ ۱۳۹۹ / ۲ / ۳

منابع

۱ - طراحی و برش کت و پالتو زنانه به روش مولر تدوین و ترجمه از سومبات

هاکوپیان

۲ - الگو سازی برای کت و پالتو به روش مولر (ضخیم دوزی )

نویسنده ( لوئیز کرلوپ - مارگارت اشتیگر ) ترجمه نیره یوسفی